

HANSCRAFT[®]
european spa producer

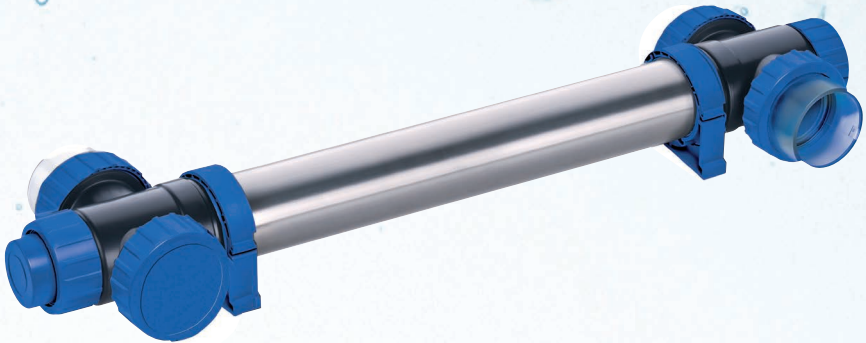

UV sterilizátor
HANSCRAFT UV-C Super FLEX
instalační a uživatelský manuál

POPIS	3
FLEXIBILNÍ MOŽNOSTI PŘIPOJENÍ PRO FLEX UV-C	5
MOŽNÉ INSTALACE	6
FUNKCE, INSTALACE, ÚDRŽBA	7
Instalace uzemnění	7
Instalace	8
Demontáž/Údržba	9
TECHNICKÉ SPECIFIKACE UV-C	10
INFORMACE O RECYKLACI	11

Tento manuál uschovejte pro pozdější nahlédnutí!

NÁKRES 1

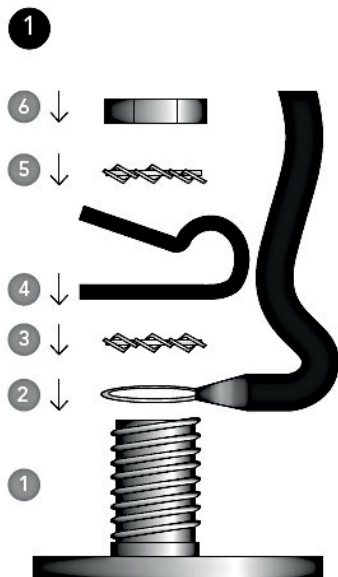

NÁKRES 2

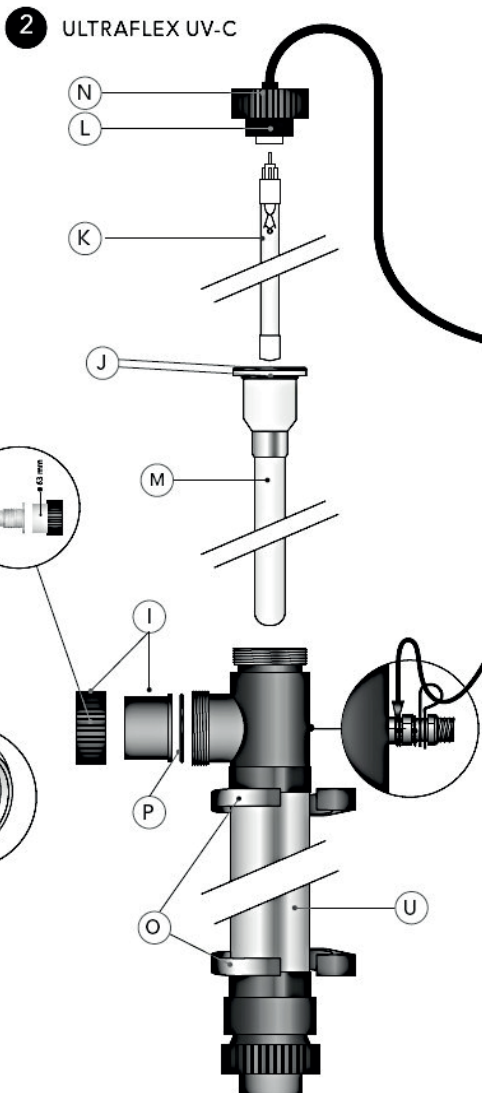

NÁKRES 2

2 FLEX UV-C

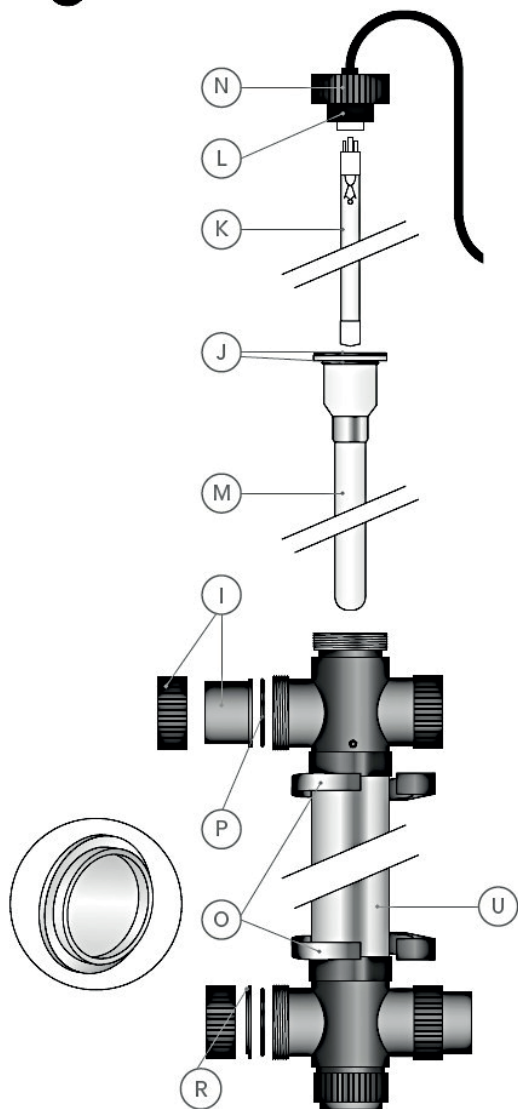

NÁKRES 3

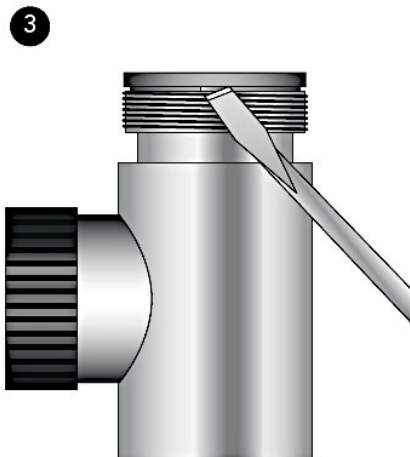

NÁKRES 4

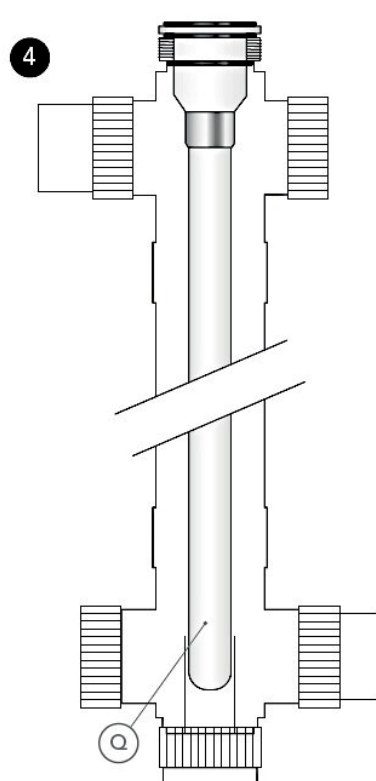



Nerozebírejte! Přípojku z křemenného skla nelze a nesmíte demontovat. Pokusy o demontáž mohou vést k úniku vody, rozbití skla nebo zranění osob. Na poškození způsobená na zařízení UV-C v důsledku jeho demontáže, se nevztahuje záruka.

FLEXIBILNÍ MOŽNOSTI PŘIHOJENÍ PRO FLEX UV-C

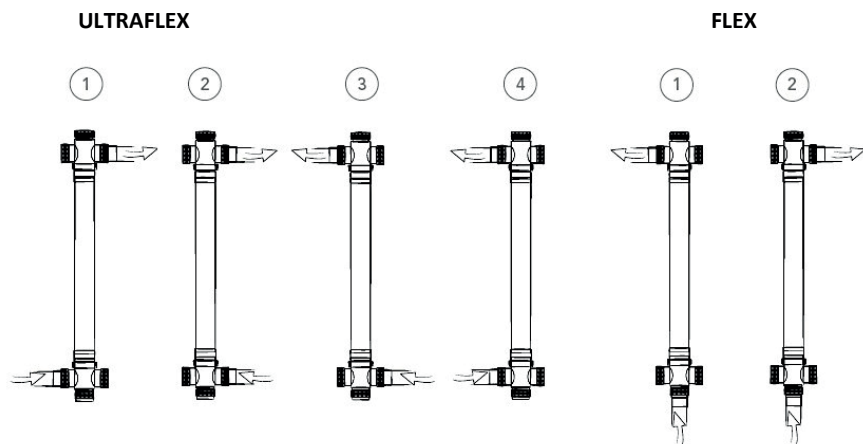

Dbejte na to, aby proudění vždy směřovalo zdola nahoru, aby nedocházelo k nasávání vzduchu.

Možné instalace

Bazén

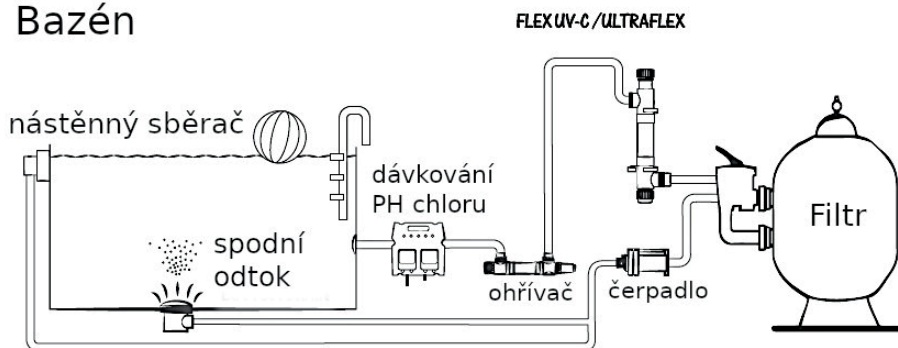

Jezírko

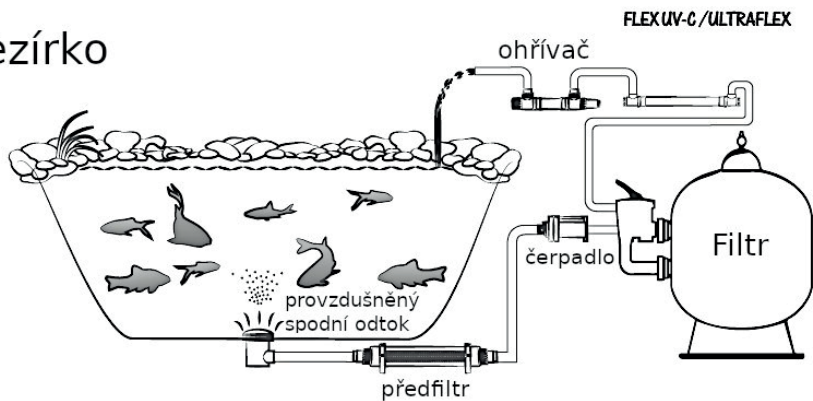

VAROVÁNÍ! Pro horizontální montáž musí zpětný přítok a odtok vždy směřovat nahoru.

FLEX UV-C 40 a 75 W ULTRAFLEX UV-C 18, 36 a 75 W



Důležité! Pečlivě si přečtěte tyto informace před instalací tohoto zařízení.

AKCE

- UV-C lampy generují UV-C záření o vlnové délce 254 nm, které působí baktericidně.
- Až o 35 % vyšší výkon UV-C záření díky odrazu.
- Chrání ryby před choroboplodnými zárodky.
- Reguluje růst plísní, bakterií a řas.
- Čistí vodu v jezírku bez použití chemikálií.
- Způsobuje, že voda v jezírku je opět průzračná.
- Bezpečné a prospěšné pro vaše ryby.
- Flexibilní možnosti připojení.
- Univerzální spojovací díly jsou součástí balení.
- Vyrobeno v Nizozemsku.

Zařízení UV-C zajišťuje čisté jezírko se zdravými rybami. Voda v jezírku se čerpá přes zařízení UV-C, kde je vystavena UV-C záření o vlnové délce 254 nanometrů. Toto záření produkuje speciální světlo, které zajišťuje, že zárodky a bakterie nemají možnost se množit. Voda je díky délce záření vystavena mimořádně dlouhé době záření. Kromě toho, pouzdro odráží UV-C záření, což zvyšuje účinnost až o 35 %. Pouzdro přístroje Flex UV-C má vstupní/výstupní otvor, výstup pro vodu na 4 stranách, což vám umožňuje instalovat zařízení UV-C na potrubní systém libovolným způsobem. Během bezmrazového období zařízení běží 24 hodin denně, aby bylo dosaženo optimálního výsledku. Díky tomuto zařízení UV-C se voda ve vašem jezírku do 14 dnů vyčistí a vaše ryby budou ve špičkové kondici.

INSTALACE UZEMNĚNÍ (NÁKRES 1) viz strana 3

1. Před nasazením plastového odlehčovače tahu (4) na uzemňovací šroub (1) nejprve protáhněte kabel (2) skrz uzemňovací šroub (4). Umístěte odlehčení tahu (4) asi 10 cm od oka (2) uzemňovacího kabelu.
2. Umístěte oko (2) kabelu na uzemňovací šroub, který je připevněn ke skříni.
3. Poté umístěte vroubkovanou pojistnou podložku (3).
4. Připevněte odlehčovač tahu (4) a vytvořte smyčku o průměru 5 cm.
5. Nakonec na uzemňovací šroub nasadte druhou vroubkovanou pojistnou podložku (5) a pojistnou matici (6).
6. Po umístění dílů na uzemňovací šroub ve správném pořadí, je možné je utáhnout pomocí 8mm otevřeného nebo očkového klíče.

FUNKCE, INSTALACE, ÚDRŽBA

UPOZORNĚNÍ: Před samotnou instalací tohoto zařízení si pečlivě si přečtěte následující instrukce.



Vždy se ujistěte, že máte správné uzemnění. V případě pochybností o uzemnění elektrotechnické instalace obecně, vždy se poradte s licencovaným elektrotechnickým mechanikem. Chybné uzemnění může být nebezpečné a/nebo vést ke korozi reaktorů z nerezové oceli nebo hliníku



Není dovoleno lít kapalinu skrz reaktor ani přidávat příměsi do vody, která má být upravena, což může mít negativní vliv na korozi nebo degradaci použitých materiálů. To proto, aby se předešlo nebezpečným situacím nebo poškození reaktoru a jeho okolních zařízení a/nebo flóře a fauně.



Zařízení této ultrafialové lampy je nebezpečné pro oči a pokožku.



Při údržbě vždy nejprve uvolněte zařízení z chodu! Hrozí nebezpečí úrazu elektrickým proudem. Připojujte pouze k zásuvce s uzemněním, chráněnou zemnicími jističi. (GFCI). Nepoužívejte prodlužovací kabel.



Křemenné sklo a lampa UV-C zůstanou teplé ještě nějakou dobu po vypnutí zařízení.
Doba chlazení je nejméně 15 minut.



Používejte rukavice na ochranu křemenného skla a UV-C lampu před otisky prstů. Otisky prstů se mohou vypálit do křemene a UV-C lampu, když jsou zapnuté, a způsobit tak snížení účinku dezinfekce.



Lampa UV-C by nikdy neměla být zapnuta, když není žádný průtok.



Při práci používejte ochranné brýle při údržbě a instalaci.

INSTALACE (NÁKRES 2) viz strana 3 a 4

Rozhodněte se, kam chcete zařízení namontovat. Nejlepší místo pro instalaci zařízení UV-C je přímo za filtrem (filtry). Viz schéma v návodu k obsluze. Dbejte na to, aby při zapnutí lampě vždy protékala zařízením voda. Zařízení nikdy neinstalujte na přímém slunečním světle.

Zařízení instalujte na suchém, dobře větraném místě. Zařízení může být nainstalováno ve vodorovné nebo svislé poloze, za předpokladu, že voda proudí zdola nahoru (viz schéma na začátku tohoto návodu k použití), přičemž na straně protilehlé - připojení lampy musí zůstat 30 cm volného prostoru pro budoucí údržbu. Na straně s připojením lampy musí zůstat nejméně jeden metr volného prostoru pro pohodlnou budoucí výměnu lampy (K) bez nutnosti odpojovat celé zařízení.

UPOZORNĚNÍ: Všechny spoje a spojky musí být těsně ručně utaženy. Nepoužívejte k dotažení nářadí. Jinak může dojít k jejich poškození.

1. Upevněte Flex UV-C pomocí třídílných spojek (I) do obvodu a nasadte krytky s maticemi na nepoužívané vstupy/výstupy a utáhněte je.
2. Namontujte jednotku pomocí trubkových přichytek (O) (dodanými se sadou) na trvalé místo a utáhněte třídílnou spojku (I).

3. Nasadíte lampu (K) do objímky (L); poté lampu (K) opatrně zasuňte do křemenného skla (M) a utáhněte matici (N) prsty.
4. Spustíte čerpadlo a zkontrolujete průtok vody systémem a zda nedochází k úniku. Poté zkontrolujete těsnění (P), zda jsou správně umístěna jak u spojů, tak u křemenného skla (viz výkres 2).
5. Zapojte napájecí kabel zařízení UV-C do uzemněné elektrické zásuvky s uzemňovacím spínačem. Zkontrolujte, zda se lampa rozsvítí; to je vidět přes průhledné nástavce na zařízení.
6. Zařízení se vypíná vytažením zástrčky z elektrické zásuvky.
7. Ujistěte se, že v zásuvce zbývá dostatek místa (+/- 1 m) pro vyjmutí lampy (K)/křemenného skla (M) za účelem výměny a/nebo údržby.

DEMONTÁŽ/ÚDRŽBA (NÁKRES 2) viz strana 3 a 4

Při údržbě/demontáži zařízení vždy odpojte el. napájení.

Přístroj je třeba čistit nejméně dvakrát ročně. Pokud se v přístroji vyskytuje značné množství řas a/nebo usazeného vápence, je třeba vyčistit křemenné pouzdro (M).

Speciální lampa musí být vyměněna po uplynutí počtu provozních hodin. Vnitřek reaktoru lze čistit měkkým kartáčem.

1. Nechte vodu vytéct ze zařízení.
 2. Odšroubujte matici (N) a vyjměte lampu (K) z armatury (L). Vyjměte lampu z křemenného objímky a v případě potřeby vyměňte speciální lampu (K). Doporučujeme postupovat opatrně, protože se jedná o velmi choulostivé díly.
 3. Opatrně vyjměte křemennou objímku (M) (viz obrázek 3). Nikdy nepoužívejte sílu!
- POZOR: Vždy používejte ochranné rukavice a brýle.
4. Křemenné pouzdro očistěte vhodným čistícím prostředkem. Vždy používejte k čištění pouzdra měkký hadřík a zabraňte poškrábání.
 5. Vložte křemenné sklo (M) (obrázek 3) zpět do reaktoru (U). Nikdy násilím! POZOR: vždy používejte ochranné rukavice a brýle.
 6. Opatrně umístěte lampu zpět do křemenného pouzdra (M), nasadte O-kroužek (J) zpět na křemenné sklo (M) a připojte svítidlo (K) ke kování (L). Našroubujte matici (N) zpět na pouzdro.

Pokud je třeba vyměnit kryt nebo elektrickou část, je třeba nejprve odpojit uzemnění od krytu přístroje. Před instalací nového krytu nebo elektrického zapojení si přečtěte část **Instalace a demontáž**. Ujistěte se, že jste si uložili různé samostatné díly pro uzemnění. Ty nejsou součástí dodávky s novým krytem nebo elektrickou částí. V případě pochybností o připojení se obraťte na kvalifikovaného elektrikáře.

TECHNICKÉ SPECIFIKACE UV-C

TECHNICKÉ SPECIFIKACE UV-C

	40.000	75.000
Lampa	40 W	75 W
UV-C (%) po 9 000 hodinách	85%	80%
Objem jezírka (litry)	40.000	75.000
Max. průtok	20.000 l/h	20.000 l/h
Max. tlak	2 bar y	2 bary

NÁHRADNÍ LAMPY

FLEX UV-C

F980078BU Lampa 40 W

F980079BU Lampa 75 W

ULTRAFLEX UV-C

F980079BU Lampa 75 W

K bezpečnostním pokynům a záručním podmínkám bychom Vás rádi odkázali na obecnou příručku k UV-C.



INFORMACE O RECYKLACI

Symbol přeškrtnutého kontejneru vytištěný na výrobku znamená, že výrobek musí být zlikvidován odděleně od ostatního odpadu, pokud již nebude používán. Uživatel na konci životnosti výrobku, jej bude muset odnést do příslušného sběrného střediska odpadů pro elektrická a elektrozařízení. Případně může použitý výrobek odevzdat prodejci v okamžiku, kdy si koupí nový přístroj, ale pouze v poměru 1:1. Diferencovaný sběr odpadu je šetrný k životnímu prostředí a napomáhá recyklaci materiálů, jakýkoli jiný postup likvidace je nezákonný a bude podléhat platným zákonům.

HANSCRAFT[®]
european spa producer

HANSCRAFT, s. r. o.

Bečovská 939

104 00 Praha 10-Uhřetěves

CZECH REPUBLIC

www.HANSCRAFT.cz